



655 Eisenhower Drive  
Owatonna, MN 55060, États-Unis  
Téléphone : +1 (507) 455-7000  
Service technique : +1 (800) 533-6127  
Télécopieur : +1 (800) 955-8329  
Réception commandes : +1 (800) 533-6127  
Télécopieur : +1 (800) 283-8665  
Ventes internationales : +1 (507) 455-7223  
Télécopieur : +1 (507) 455-7063

Formulaire N° 100553

Liste des pièces pour :

1854  
1854-220 V

## Presse d'atelier

Capacité maximale : 100 tonnes

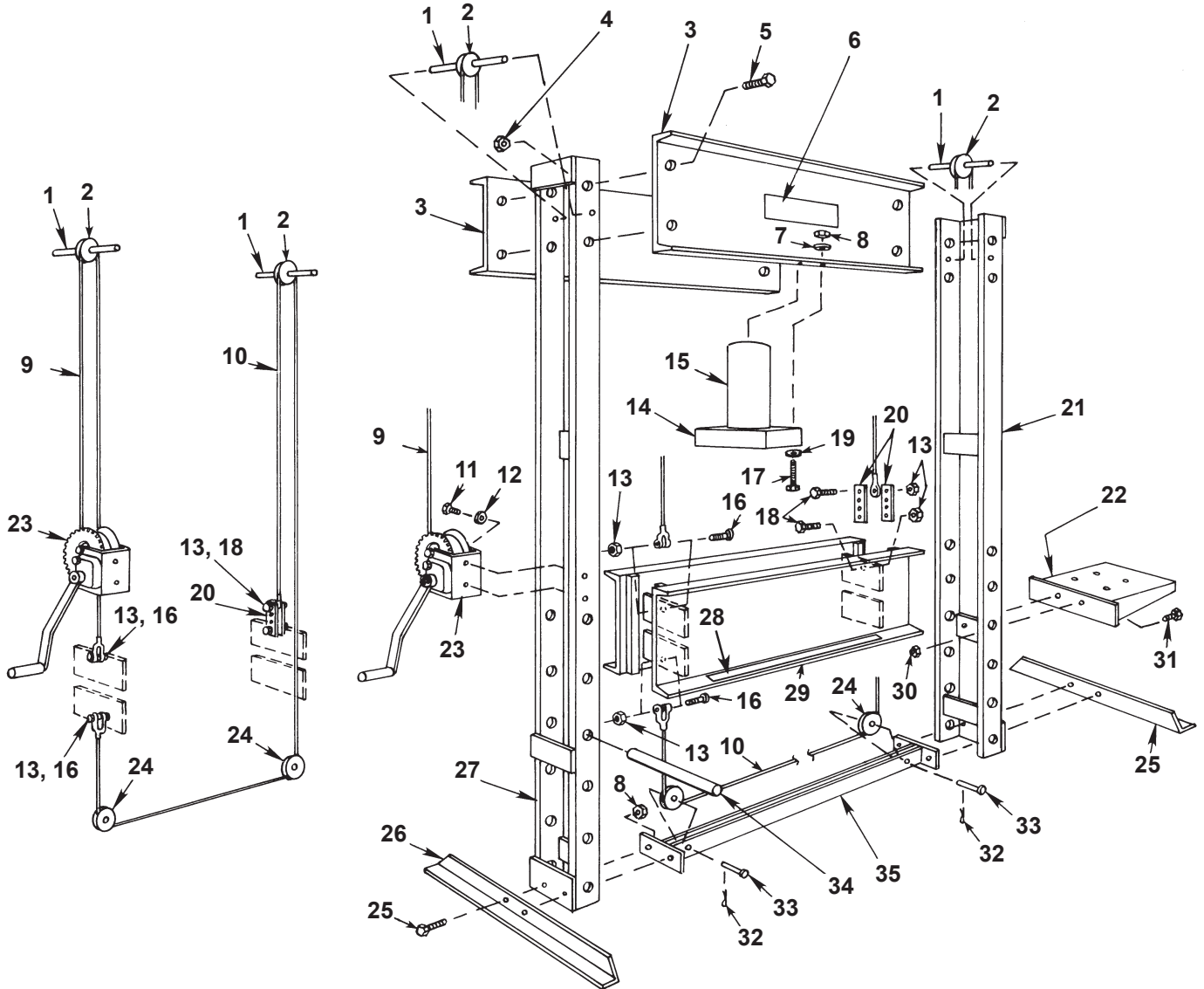

Figure 1

N° de référence	N° de pièce	Quantité Requise	Description
1	201935	2	Axe de la poulie
2	16384	2	Poulie
3	42345	2	Plateau supérieur
4	10408	8	Contre-écrou hexagonal (1-1/2 x 12)
5	201934	8	Boulon du plateau
6	11592	1	Appellation commerciale et vignette de capacité
7	10610	4	Plaquette oblique
8	10208	8	Écrou hexagonal (1/2-13)
9	38455	1	Câble de treuil
10	201939	1	Câble de presse
11	10048	2	Vis d'assemblage à tête hexagonale (3/8-16 x 7/8 Lg.)
12	10231	2	Rondelle
13	12809	4	Écrou hexagonal autofreiné (1/4-20)
14	52451	1	Plaque de montage du cylindre
15	52434	1	Cylindre hydraulique de 100 tonnes
16	10019	2	Vis d'assemblage à tête hexagonale (1/4-20 x 1-1/4 Lg.)
17	10092	4	Vis d'assemblage à tête hexagonale (1/2-13 x 3-1/2 Lg.)
18	10017	2	Vis d'assemblage à tête hexagonale (1/4-20 x 1" Lg.)
19	10586	4	Rondelle SAE
20	201929	2	Courroie d'ajustement du câble
21	42339	1	Colonne droite
22	50931	1	Support de montage de la pompe
23	18895-1	1	Treuil
24	29695	2	Poulie
25	10080	4	Vis d'assemblage à tête hexagonale (1/2-13 x 1-1/2 Lg.)
26	304485	2	Base
27	42338	1	Colonne gauche
28	46909	1	Vignette d'avertissement
29	61048	1	Ensemble du plateau inférieur
30	10204	2	Écrou hexagonal (3/8-16)
31	10052	2	Vis d'assemblage à tête hexagonale (3/8-16 x 1-1/4 Lg.)
32	10524	2	Goupille fendue
33	16385	2	Axe d'articulation
34	303489	2	Goupille du plateau
35	42337	1	Support de poulie inférieure

Reportez-vous aux instructions sur le fonctionnement livrées avec le produit pour obtenir des détails relatifs au fonctionnement, aux essais, au démontage, au montage et à l'entretien préventif.

Les articles qui composent cette liste de pièces ont été testés et sélectionnés avec soin. **Par conséquent : N'utilisez que des pièces de remplacement OTC d'origine!**

Pour toutes questions supplémentaires, consultez notre service technique.

## POMPE ÉLECTRIQUE 4044 OU 4044-50-220

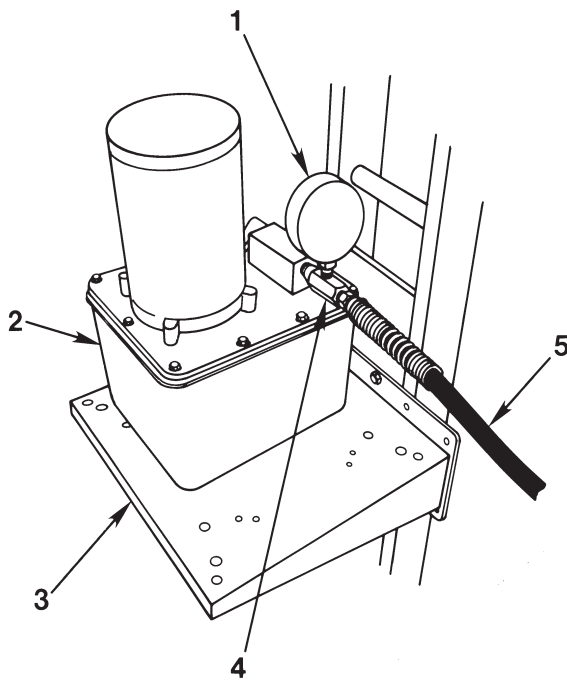

Figure 2

N° de référence	N° de pièce	Quantité Requise	Description
1	10492	1	Jauge
2	4044	1	Pompe Électrique (Utilisée avec 1854)
	4044-50-550	1	Pompe électrique (Utilisée avec 1854-220 V)
3	50931	1	Support de montage de la pompe
4	24815	1	Adaptateur en « T »
5	36887	1	Tuyau hydraulique
*6	10048	4	Vis d'assemblage à tête hexagonale (3/8-16 x 7/8 Lg.)

\* Non illustrée - utilisée pour monter la pompe sur le support de montage.